

**СНЕГОУБОРЩИК НАВЕСНОЙ СУБ-0,8
МОТОБЛОЧНЫЙ 2-КОНТУРНЫЙ**

(к мотоблокам типа, «Белорус»)

Руководство по эксплуатации

**Россия
г. Канаш**

1. ОБЩИЕ УКАЗАНИЯ

Снегоуборщик навесной мотоблочный (далее по тексту «снегоуборщик») - механическое средство, которое в комплекте с мотоблоками (указанными в таблице ниже) используется для очистки рыхлого снега на различных малоконтурных участках.

2. ТЕХНИЧЕСКИЕ ХАРАКТЕРИСТИКИ

Рабочая скорость движения шнека, об/мин _____ 207...336
Габаритные размеры (длина, ширина, высота), мм _____ 900x600x980
Ширина захвата, мм _____ 800
Масса, кг, не более _____ 50
Количество обслуживающего персонала, чел _____ 1

3. КОМПЛЕКТНОСТЬ

№	Наименование	Кол. ,шт.
1	Снегоуборщик СУБ-0,8	1
2	Руководство по эксплуатации	1

4. ТРЕБОВАНИЯ ТЕХНИКИ БЕЗОПАСНОСТИ

1. Перед эксплуатацией снегоуборщика необходимо внимательно ознакомиться с данным руководством и руководством по эксплуатации мотоблока.
2. Очистку и обслуживание снегоуборщика производить только при остановленном мотоблоке и не работающем двигателе.
3. Проверить надежность соединения снегоуборщика с мотоблоком.
4. Проверить надежность крепления узлов снегоуборщика, угол наклона отражающего экрана, надежную фиксацию отражающего экрана. В цепной передаче осуществить натяжку цепи по необходимости, проверить правильность работы цепной передачи и всего механизма в целом.
5. Особую осторожность необходимо проявлять при маневрировании мотоблока со снегоуборщиком
6. Запрещается нахождение посторонних лиц в зоне работы снегоуборщика ближе 10 метров.
7. Любое перемещение устройства (мотоблока со снегоуборщиком) на другой участок для обработки должно выполняться с выключенным приводом агрегатированного устройства.
8. Перед началом работы необходимо обезопасить участок, на котором будут проводиться работы. Убрать с него посторонние предметы, животных и птиц, отдалить людей на безопасное расстояние, не менее 10 метров.
9. Больше внимания уделять при работе на каменистом участке так как возможен выброс камней.

10. Очистку шнека осуществлять при выключенном двигателе.

11. Обязательно использовать спецодежду и спецобувь-жесткие ботинки или сапоги во избежание получения травм.

5. УСТРОЙСТВО И ТЕХНИЧЕСКОЕ ОБСЛУЖИВАНИЕ

Снегоуборщик представляет собой сборно-сварную конструкцию, снабженную цепным и колесно-зубчатым редукторами для переноса движения с ВОМ (вала отбора мощности) мотоблока на рабочие поверхности шнеков. Шнеки с артикулированными зубьями— основной рабочий орган. При вращении вала левый и правы шнеки также совершают вращение, собирая снег для последующего выброса через горловину .

Перед началом работы проверить затяжку резьбовых соединений. Все шарнирные соединения необходимо предварительно смазать, раскрутив болты и заложив смазку (Лито-24 или его заменитель) во втулки. При наличии масленок-тавотниц прошприцевать. Убедиться, что сцепка приводного вала снегоуборщика с ВОМ мотоблока (см.рис.1), сцепной шкворень надежно зацеплены и обеспечивают правильную работу снегоуборщика.

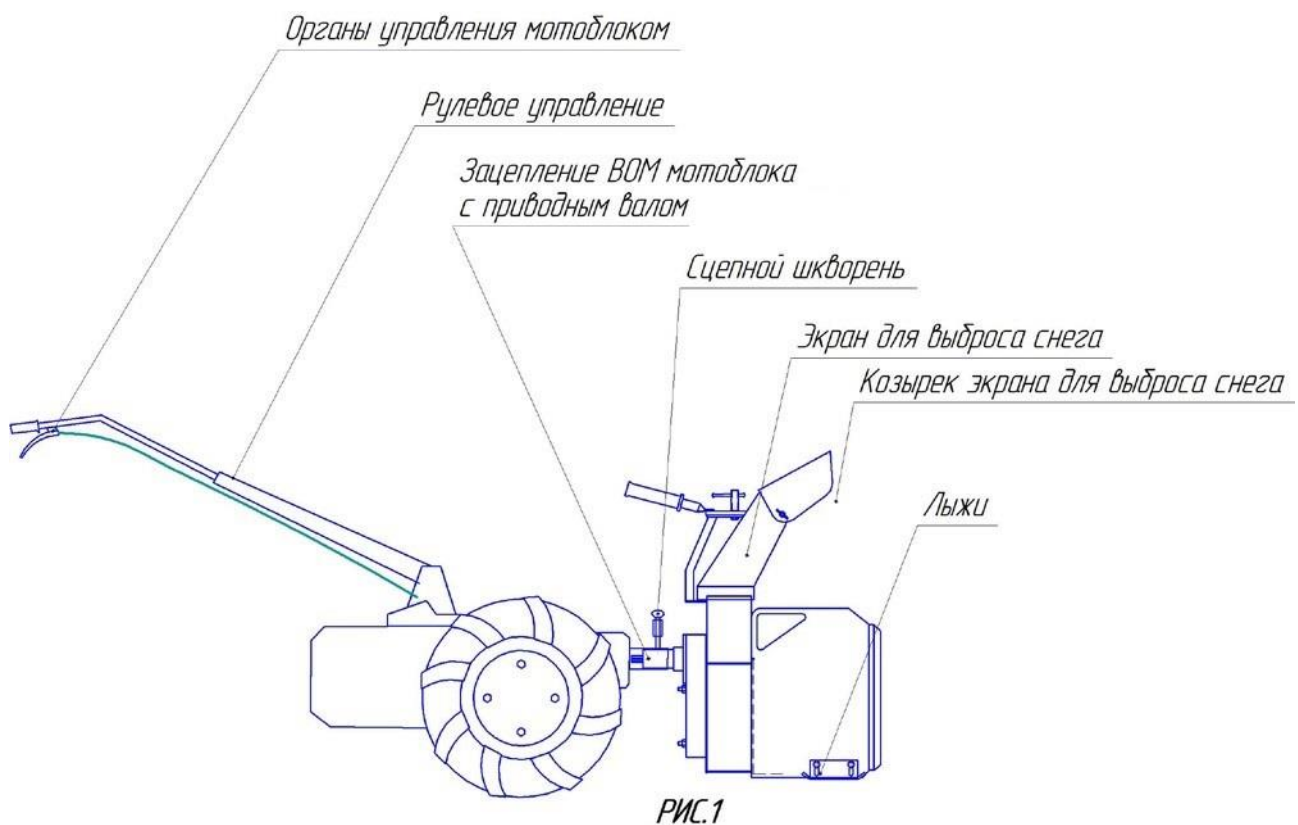

6. ПОДГОТОВКА К РАБОТЕ И РАБОТА

6.1. 1.Развернуть рулевые рукоятки управления мотоблоком таким образом, чтобы снегоуборщик оказался перед мотоблоком.

6.1.2. Отрегулировать рукоятки переключения и управления оборотами для управления мотоблоком.

6.1.3. Снять заглушку с вала отбора мощности мотоблока.

6.2. СТЫКОВКА СНЕГОУБОРЩИКА С МОТОБЛОКОМ.

6.2.1. Установить приводной вал снегоуборщика в сцепное устройство с валом отбора мощности мотоблока (см.рис.1) и при помощи сцепного шкворня осуществить сцепку между снегоуборщиком и мотоблоком(см.рис.1). Осуществлять операцию стыковки необходимо на ровной и чистой поверхности, чтобы корректно установить снегоуборщик на мотоблок и зафиксировать.

6.2.2.Отрегулировать поворот отражающего снег экрана.

6.2.3.Отрегулировать наклон козырька отражающего снег экрана, зафиксировав выбранное положение болтами, которые есть на петлях.

6.2.4. Включить мотоблок и провести снегоуборщик по заснеженному участку, осуществить очистку полосы участка.

6.2.5. Отсоединение снегоуборщика от мотоблока следует осуществить в обратном порядке (см.рис.1):

Рассоединить сцепные устройства снегоуборщика и мотоблока вынув шкворневой палец.

Вывести снегоуборщик из зацепления и растащить мотоблок и снегоуборщик друг от друга.

6.2.6. При каких-то затруднениях в подготовке снегоуборщика к работе или самой эксплуатации изделия обращайтесь к менеджеру магазина, в котором приобреталась данное изделие.

6.2.6. Внешний вид снегоуборщика может отличаться от представленного в данном руководстве так как в конструкцию постоянно вносятся изменения для улучшения его технических характеристик.

6.2.7. Снегоуборщик может доставляться потребителю в частично разобранном виде, где для удобства транспортировки у него будут отделены снегоотражающий экран и пенал цепного редуктора. Вследствие этого потребителю придется произвести полную сборку самостоятельно. Для этого потребуются установить стойку экрана при помощи 2х болтов М8х30, гаек М8, шайб 8 и сам экран на стойку. Потом соединить пенал цепного редуктора с основным корпусом при помощи болтов М8х70, под головки болтов обязательно установить стопорную и плоскую шайбы, иначе вылет болта будет мешать вращению крыльчатки выброса. Но перед этим самостоятельно установить цепь редуктора на ведомую и ведущую звездочки, иначе снегоуборщик не будет работать."

7. ПРАВИЛА ХРАНЕНИЯ И ТРАНСПОРТИРОВКИ

7.1. При кратковременном хранении снегоуборщик необходимо очистить от грязи и солевого налета.

7.2. При длительном хранении, поврежденные окрашенные поверхности подкрасить, резьбовые соединения и неокрашенные детали покрыть консервирующей смазкой ПВК ГОСТ 19537-83 или К-17 ГОСТ 10877-76.

7.3. Снегоуборщик следует хранить в сухом закрытом помещении.

7.4. Транспортирование снегоуборщика допускается любым видом транспорта, обеспечивающем его сохранность.

7.5. При хранении и транспортировании снегоуборщик необходимо ставить на лыжи.

8. СРОК СЛУЖБЫ И ХРАНЕНИЯ, ГАРАНТИИ ИЗГОТОВИТЕЛЯ

- 8.1. Изготовитель гарантирует соответствие изделия требованиям технических условий при соблюдении потребителем условий эксплуатации, хранения, транспортирования и монтажа, оговоренных в настоящем Руководстве.
- 8.2. Гарантийный срок эксплуатации – 12 месяцев со дня продажи, но не более 24 месяцев с момента изготовления. При отсутствии документов, позволяющих установить дату продажи, гарантийный срок 12 месяцев считается с даты выпуска изделия изготовителем.
- 8.3. Срок службы изделия – не менее 3 лет.
- 8.4. Права потребителя по предъявлению требований к продавцу (изготовителю), установлены Гражданским Кодексом Российской Федерации и Законом Российской Федерации «О защите прав потребителей».
- 8.5. Предъявленное на ремонт изделие должно быть очищено, вымыто и насухо протерто. После ремонта изделие возвращается потребителю в комплектации, предъявленной для ремонта. При возврате изделия изготовителю торговой организацией оно должно быть полностью укомплектовано в соответствии с настоящим Руководством.
- 8.6. Потребитель теряет право на гарантию в следующих случаях:
при эксплуатации и хранении изделия с нарушениями требований настоящего руководства;
при наличии механических повреждений в результате аварии не по вине изготовителя, которые повлекли за собой нарушение работоспособности изделия.
при наличии внесенных потребителем самостоятельно изменений в конструкцию изделия, а также при возвращении некомплектного изделия.
- 8.7. Гарантия не распространяется на покупные комплектующие в составе изделия

Изделие № _____

Дата изготовления _____

Штамп ОТК _____

426052, Удмуртская Республика,
г. Ижевск, ул. Тверская, дом 51, кв.15

тел.: 88004447210

наименование изготовителя и его адрес

Т А Л О Н № _____

На гарантийный ремонт изделия

Продан магазином

_____наименование магазина,
его адрес

Дата продажи «_____» _____**20**___г.

Штамп магазина _____
личная подпись продавца

Работа изделия проверена на всех режимах. Информацию о технических характеристиках получил. С правилами эксплуатации, транспортировки, хранения изделия и гарантийного ремонта ознакомлен. Претензий к внешнему виду, комплектности и работе изделия при получении после ремонта не имею.

_____наименование предприятия, выполнившего ремонт и его адрес

Исполнитель ремонта

Потребитель

_____подпись

_____подпись

«_____» _____**20**___г.

«_____» _____**20**___г.

М.П. _____должность и
подпись руководителя предприятия, выполнявшего ремонт